

FanttikRide 007
Nemo N7 Pro/Classic
Mașinuță electrică

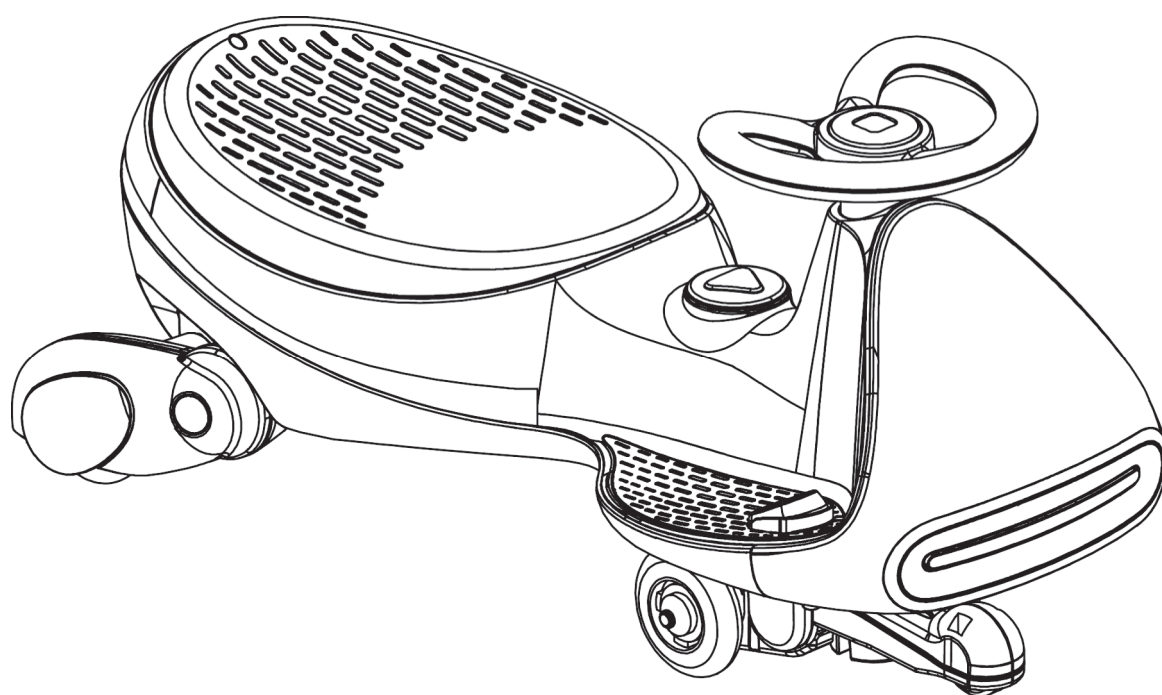

ASTM F963, CPSIA



Citiți cu atenție manualul înainte de utilizare și păstrați-l pentru referințe ulterioare.

Despre noul tău vehicul

AVERTISMENT!

Jucăria trebuie utilizată sub supravegherea unui adult.

Părinții trebuie să ia toate măsurile de siguranță necesare înainte de utilizarea vehiculului de către copii.

Jucăria trebuie utilizată cu grijă deoarece anumite abilități sunt necesare pentru a evita căzăturile sau coliziunile, care pot cauza accidentări utilizatorilor sau altor persoane.

Produsele trebuie asamblate de un adult. Purtarea echipamentelor de protecție este obligatorie. A nu se utiliza în trafic. A nu se lăsa la îndemâna copiilor sub 3 ani. Pericol de sufocare - piese mici. În stare neasamblată, conține piese mici, potențial periculoase. A nu se lăsa la îndemâna copiilor mici. Acordați atenție potențialelor pericole ale utilizării jucăriei în alte zone decât cele private.

Când greutatea transportată de vehicul depășește 68 kg, roțile din PU pot zgâria și deteriora podelele din lemn masiv.

Baterie:	12V3000mAh*1
Material:	PP, PU
Vârstă minimă:	3+ ani
Capacitate maximă:	Max. 68kg.
Dimensiuni:	76X34X41.5cm
Viteză:	3,0 - 6,4 km/h
Timp de încărcare:	4-6 ore
Încărcător:	USB 5V
Siguranță:	Siguranță cu resetare automată

Informații de siguranță



AVERTISMENT!

Siguranță generală:

- În cazul în care produsele necesită asamblare, acestea trebuie întotdeauna asamblate de către un adult. În calitate de părinte/îngrijitor, este responsabilitatea dumneavoastră să verificați strângerea șuruburilor, piulițelor și bolțurilor înainte de fiecare utilizare și, dacă este necesar, să le reglați și să le strângeți din nou.
- Acest produs poate conține piese mici și este responsabilitatea dumneavoastră, în calitate de părinte/îngrijitor, să nu permiteți accesul copiilor în zona de asamblare din cauza pieselor mici.
- Îndepărtați materialul de protecție și pungile de plastic și aruncați-le în mod responsabil înainte de a da produsul asamblat copilului dumneavoastră.
- Nu uitați să păstrați aceste instrucțiuni pentru referințe viitoare.

Poziționare:

- Nu permiteți copilului să se plimbe noaptea sau în condiții de lumină slabă.
- Nu lăsați copilul să se joace în apropierea scărilor, piscinelor/spa-urilor sau altor surse de apă, pe pante, pe străzi sau în apropierea mașinilor, chiar dacă acestea sunt parcate pe proprietatea dvs.
- Este interzisă conducerea/utilizarea acestui produs pe drumurile publice.
- Acest produs este conceput pentru a fi utilizat pe suprafețe netede și nu trebuie utilizat pe teren moale, pe ploaie sau pe zăpadă. Nu este potrivit pentru a fi utilizat pe covoare.

Înainte de utilizare:

- Foarte important! Trebuie să încărcați complet bateria înainte de prima utilizare.
- Aruncați toate materialele de ambalare în mod responsabil înainte de a da acest produs copilului dumneavoastră.
- Verificați strângerea tuturor componentelor înainte de a da acest produs copilului dumneavoastră.

În timpul utilizării:

- Acest produs este potrivit numai pentru copii cu vârste de peste 3 ani.
- Jucăria trebuie utilizată cu precauție, deoarece sunt necesare anumite abilități pentru a evita căderile sau coliziunile care pot provoca leziuni utilizatorului sau altor persoane.
- Greutatea maximă a utilizatorului pentru acest produs este de 68 kg. Supraîncărcarea poate deteriora acest produs.
- Se recomandă supravegherea de către un adult atunci când copiii se joacă cu jucării cu roți. Vă rugăm să aveți grijă de copilul dumneavoastră.
- Nu permiteți copilului să se deplaseze cu picioarele goale sau fără încălțăminte adecvată.
- Asigurați-vă că hainele, mâinile, părul, degetele și picioarele copilului sunt departe de părțile mobile.
- Se recomandă utilizarea echipamentului de protecție, inclusiv căști, mănuși și echipament omologat de protecție.
- Depozitați acest produs la temperatura camerei; nu îl lăsați afară sau nesupravegheat.
- Nu lăsați niciodată copiii să se joace cu bateria sau încărcătorul și nu îi lăsați să încarce produsul.
- Nu utilizați produsul dacă este defect sau deteriorat.
- Nu manipulați bateria sau componentele electrice din interiorul produsului.

Informații de siguranță



AVERTISMENT!

Încărcarea bateriei:

- Toate operațiunile de încărcare și reîncărcare trebuie efectuate de către un adult.
- Nu încercați să utilizați produsul în timp ce acesta se încarcă. În timpul încărcării, toate funcțiile vor fi dezactivate.
- Încărcarea trebuie efectuată într-un loc acoperit și bine ventilat.
- Asigurați-vă că vehiculul este oprit în timpul încărcării.
- Asigurați-vă întotdeauna că încărcătorul este conectat la o priză de perete. Nu utilizați prelungitoare.
- Nu încărcați în apropierea potențialelor surse de scânteie, foc sau flăcări, sau în locuri unde sunt depozitate gaze, lichide și materiale inflamabile.
- În timpul încărcării, bateria și încărcătorul se pot încălzi.
- Încărcați bateria numai pentru o perioadă de maxim 20 de ore.
- Asigurați-vă întotdeauna că, odată ce bateria se descarcă/este epuizată, o reîncărcați pentru perioada recomandată. Nerespectarea acestei cerințe va scurta semnificativ durata de viață a bateriei.
- Încărcarea produsului la temperaturi sub 4 °C (40 °F) sau peste 40 °C (104 °F) va reduce semnificativ durata de viață a bateriei.

- Utilizați numai încărcătorul furnizat împreună cu produsul. Utilizarea altor încărcătoare poate provoca deteriorarea bateriei și/sau poate provoca o explozie.
- Încărcătoarele de baterii utilizate cu jucăria trebuie verificate periodic pentru a detecta eventualele deteriorări ale cablului, prizei, carcasei și altor părți și, în cazul unor astfel de deteriorări, nu trebuie utilizate până când deteriorarea nu a fost reparată.
- Utilizați numai bateria furnizată împreună cu acest produs. Utilizarea altor baterii poate provoca deteriorarea motorului, încărcătorului și a cablurilor aferente, ceea ce ar putea duce la incendiu și/sau explozie.
- Nu scurtcircuitați niciodată bornele bateriei sau cablurile aferente.
- Nu ocoliți și nu conectați niciodată o siguranță sau un întrerupător defect/ars și înlocuiți-le întotdeauna cu altele de același tip/valoare și model.

Diagrama Componentelor

1	Caroserie *1	2	Boghiu *1
3	Tub pătrat *1	4	Volan *1

Unealtă Necesară



Șurubelniță
(nu este inclusă)

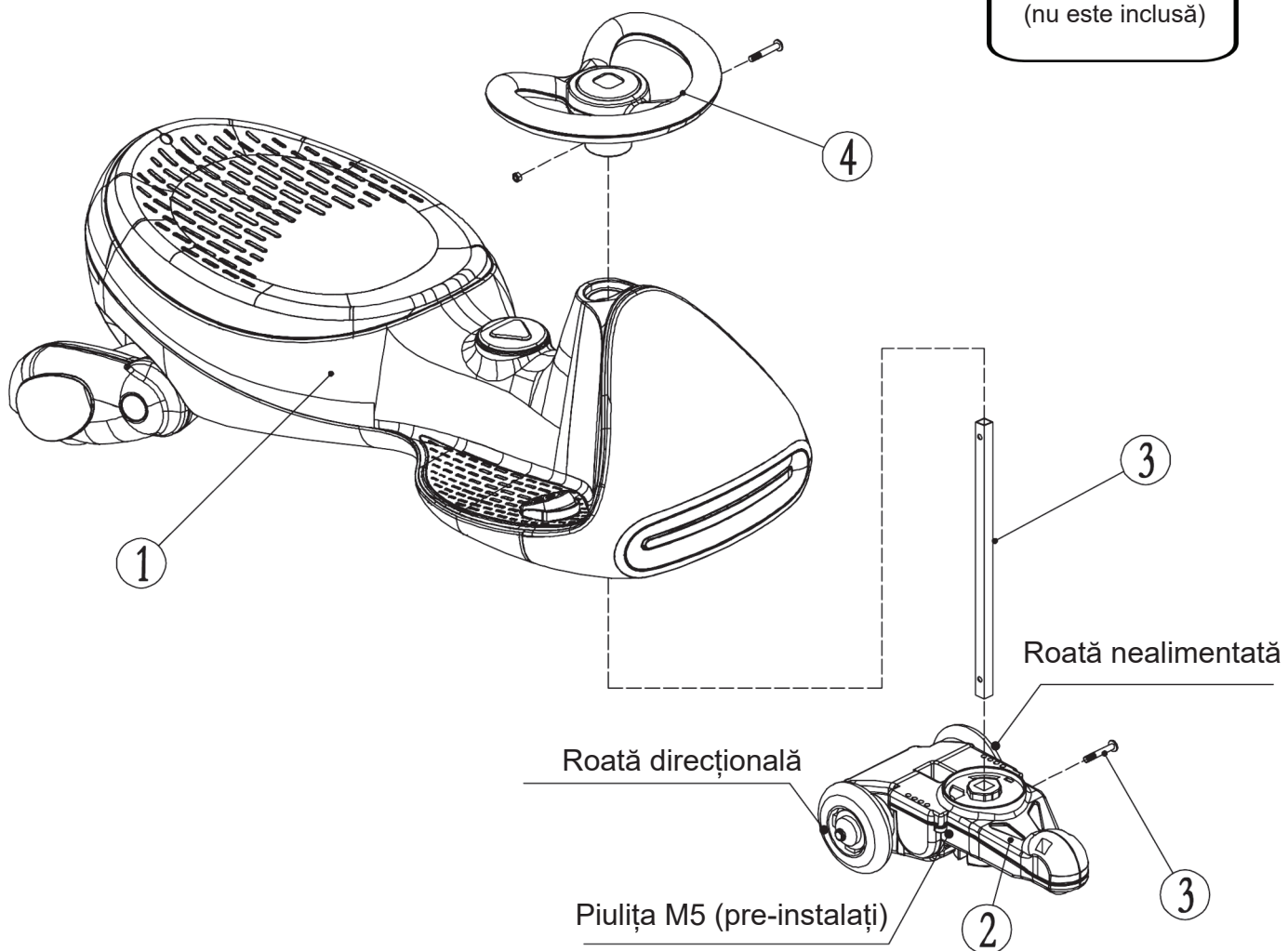

PAȘI DE ASAMBLARE

1. Instalați tubul pătrat și boghiul.

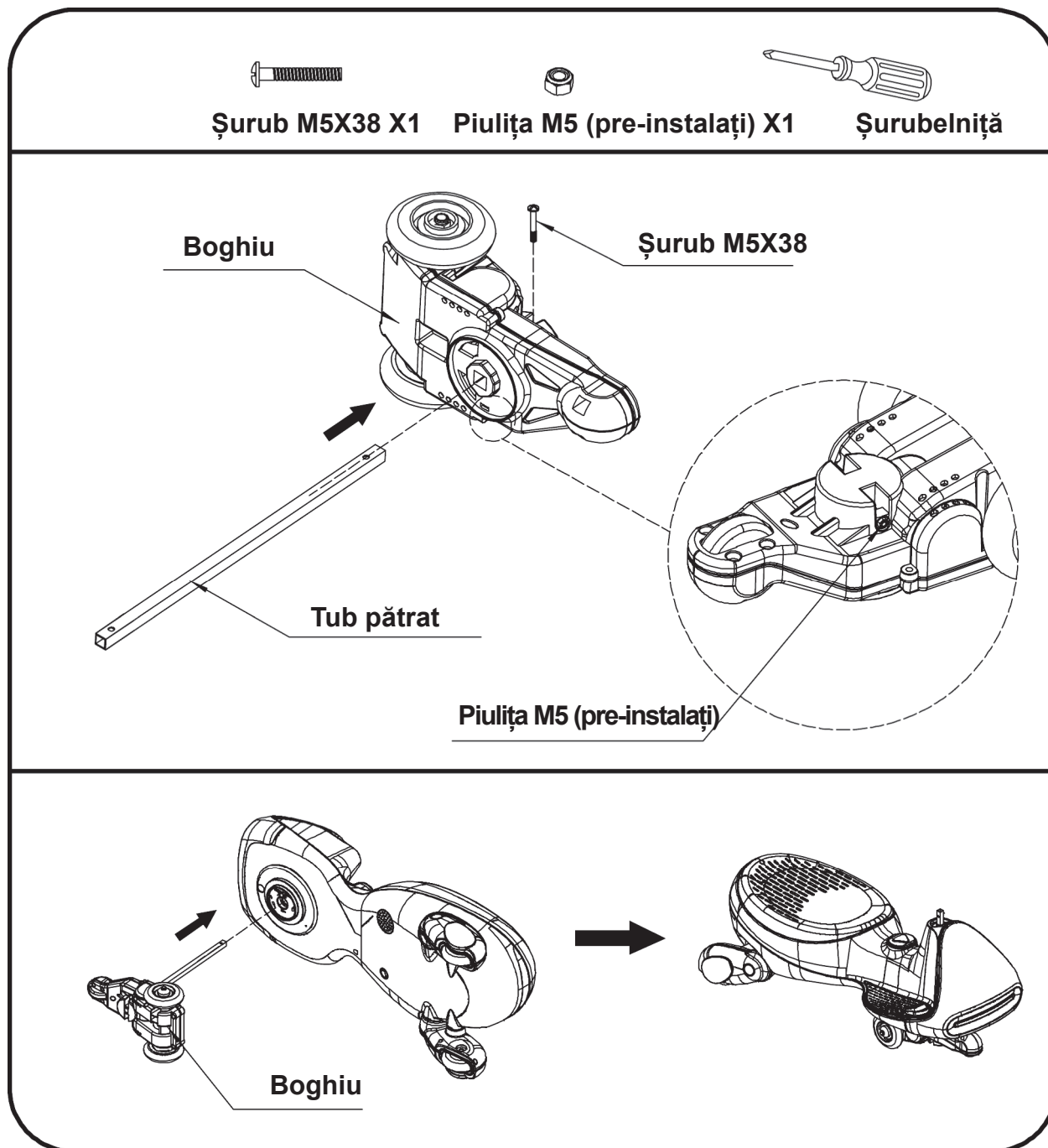

- La fel ca în imagine, scoateți piulița și șurubul din tubul pătrat.
- La fel ca în imagine, introduceți tubul pătrat în boghiu, aliniați orificiul tubului pătrat cu orificiul boghiului, introduceți un șurub prin orificii și strângeți piulița.
- La fel ca în imagine, introduceți țeava de deasupra boghiului în orificiul circular din partea din față a caroseriei vehiculului.

PAȘI DE ASAMBLARE

2. Instalați volanul.

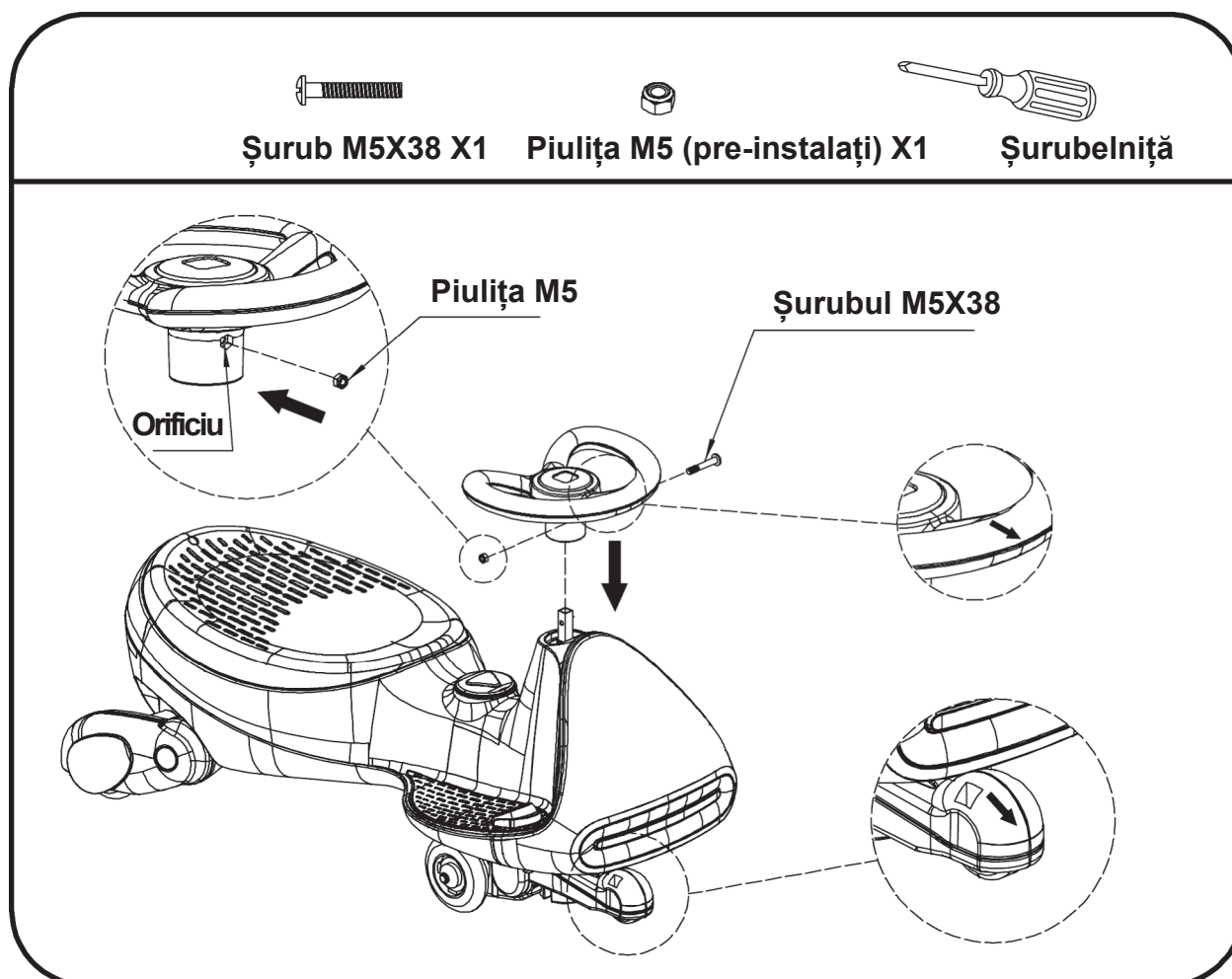

- La fel ca în imagine, instalați piulița în orificiu.
- Introduceți volanul în capătul tubului pătrat și aliniați orificiul.
- Introduceți șurubul prin orificiu și strângeți piulița.

NOTĂ:

Săgeata de pe boghiu și volan indică direcția.

Cum se operează vehiculul

Utilizați manualul (asigurați-vă că întrerupătorul de alimentare este pornit)

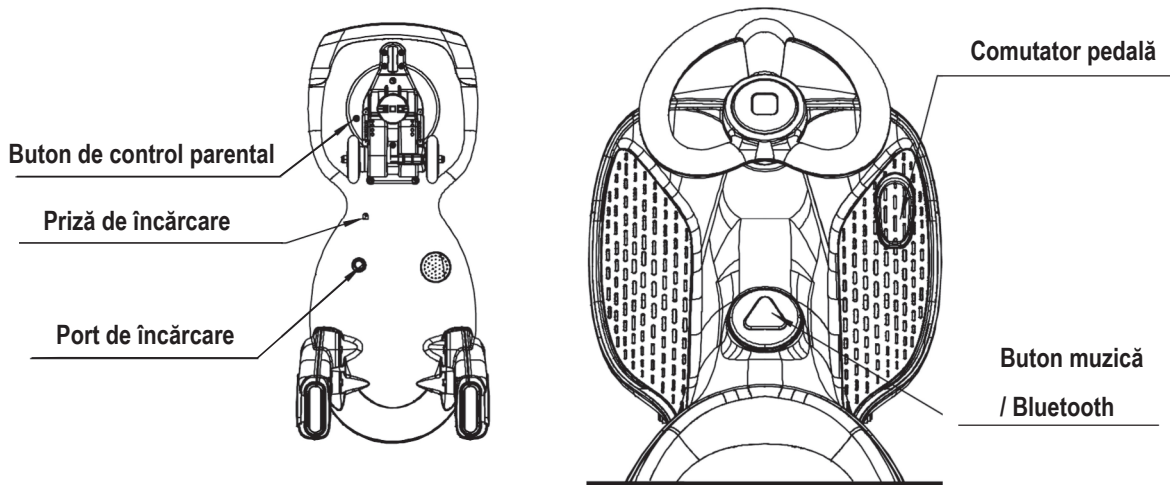

(1) Porniți comutatorul de alimentare.

(2) Înainte

Țineți volanul în direcția înainte. Apăsați comutatorul pedală. Vehiculul va merge înainte.

(3) Oprire

Eliberați pedala, iar motorul se va opri. Vehiculul se va opri treptat.

(4) Marșarier

Rotiți volanul cu 180° pentru a-l orienta înapoi. Apoi apăsați comutatorul pedalei pentru a face vehiculul să meargă în marșarier.

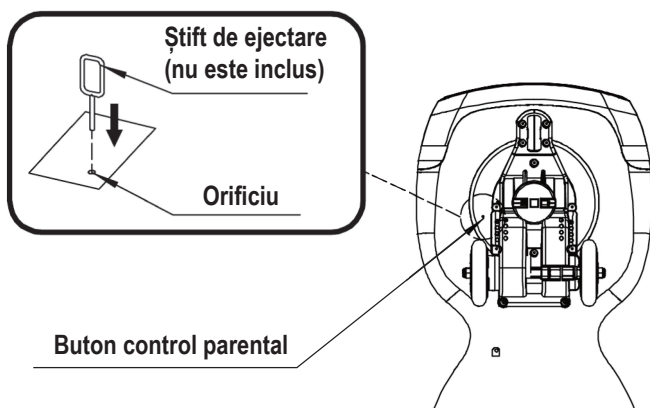

(5) Control parental: Fixați butonul în interiorul orificiului pentru a comuta între viteza mică și viteza mare.

IMPORTANT!

Opriti întotdeauna vehiculul înainte de a schimba direcția, pentru a evita răsturnarea și deteriorarea cutiei de viteze și a motorului. Nu se recomandă utilizarea pe covor, iarbă, pietriș și alte suprafețe „denivelate”, care vor diminua capacitatea jucăriei de a se deplasa înainte.

Mod de operare

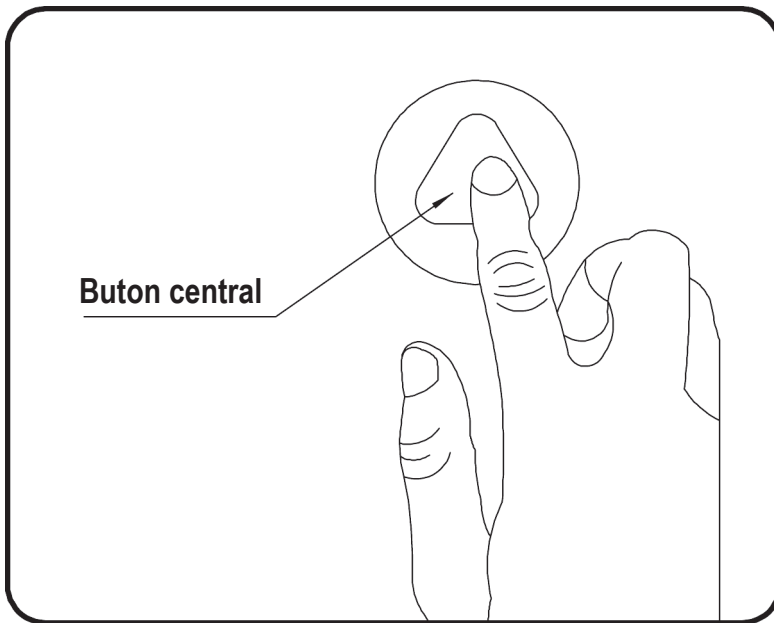

1. După ce ați pornit „comutatorul de alimentare”, veți auzi un sunet care indică faptul că modul muzical este pregătit.

2. Apăsați scurt butonul muzical pentru a reda melodia încorporată; apăsați dublu pe buton pentru a întrerupe redarea.

3. Utilizați Bluetooth-ul mobilului pentru a căuta „FX-E233” și conectați-vă. După ce auziți sunetul de confirmare, conexiunea a fost realizată cu succes. Prin redarea conținutului preferat de copii pe dispozitiv, volumul și melodiile pot fi controlate.

Încărcarea vehiculului

- Priza de încărcare se află în partea inferioară a mașinii.
- Comutatorul de alimentare trebuie să fie în poziția OFF (Oprit) în timpul încărcării.
- Înainte de prima utilizare, încărcați complet bateria. Nu reîncărcați bateria mai mult de 20 de ore pentru a evita supraîncălzirea încărcătorului.
- După fiecare utilizare sau cel puțin o dată pe lună când nu este utilizată, reîncărcați bateria o dată.

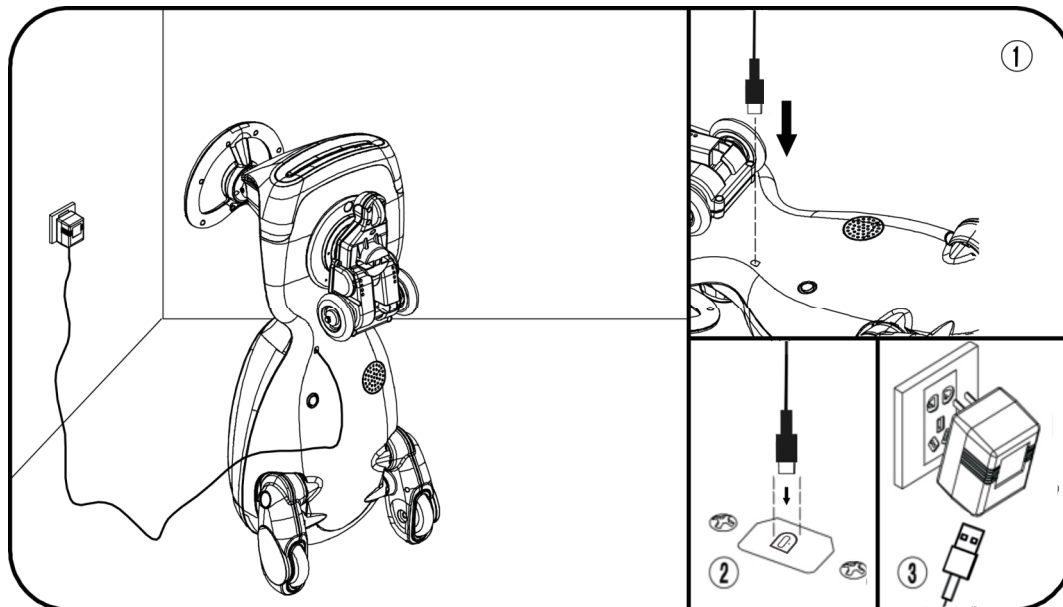

1. Găsiți priza de încărcare în partea inferioară a mașinii.
2. Opriți comutatorul de alimentare, apoi conectați portul încărcătorului la priza de alimentare;
3. Conectați mufa încărcătorului la priza de perete. Indicatorul luminos de pe încărcător va deveni roșu și bateria va începe să se încarce.

AVERTISMENT!

PREVENIREA INCENDIILOR ȘI A ȘOCURILOR ELECTRICE:

- Utilizați numai bateria reîncărcabilă și încărcătorul furnizate împreună cu vehiculul. NU înlocuiți niciodată bateria sau încărcătorul cu altele de altă marcă. Utilizarea unei alte baterii sau a unui alt încărcător poate provoca incendiu sau explozie.
- Nu utilizați bateria sau încărcătorul pentru niciun alt produs. Se pot produce supraîncălziri, incendii sau explozii.
- NU modificați niciodată sistemul circuitului electric. Manipularea sistemului electric poate provoca șocuri electrice, incendii sau explozii, sau pot deteriora permanent sistemul.
- Nu permiteți contactul direct între bornele bateriei. Pot provoca incendii sau explozii.
- Nu permiteți contactul bateriei sau al componentelor sale cu niciun tip de lichid.
- Nu încărcați bateria în apropierea surselor de căldură sau a materialelor inflamabile. Încărcați bateria NUMAI într-o zonă bine ventilată.
- Încărcați bateria NUMAI într-o zonă uscată.
- Nu deschideți bateria. Bateria conține litiu și alte materiale toxice și corozive.
- Nu deschideți încărcătorul. Cablurile și circuitele expuse din interiorul carcasei pot provoca șocuri electrice.
- Numai adulții pot manipula sau încărca bateria. NU permiteți NICIODATĂ copiilor să manipuleze sau să încarce bateria.
- Nu scăpați bateria. Se pot produce deteriorări permanente ale bateriei sau se pot provoca leziuni grave.
- Înainte de a încărca bateria, verificați dacă bateria, încărcătorul, cablul de alimentare și conectorii prezintă semne de uzură sau deteriorare. NU încărcați bateria dacă există deteriorări ale componentelor.
- Nu lăsați bateria să se descarce complet. Reîncărcați bateria după fiecare utilizare sau o dată pe lună dacă nu este utilizată în mod regulat.
- Nu încărcați bateria cu capul în jos.
- Fixați întotdeauna bateria cu suportul. Bateria poate cădea și răni un copil dacă vehiculul se răstoarnă.
- Se recomandă supravegherea copiilor mici de către un adult.
- Jucăria trebuie utilizată cu precauție, deoarece este nevoie de îndemânare pentru a evita căderile sau coliziunile care pot provoca leziuni utilizatorului sau altor persoane.

ÎNLOCUIREA BATERIEI DE CONDUCERE

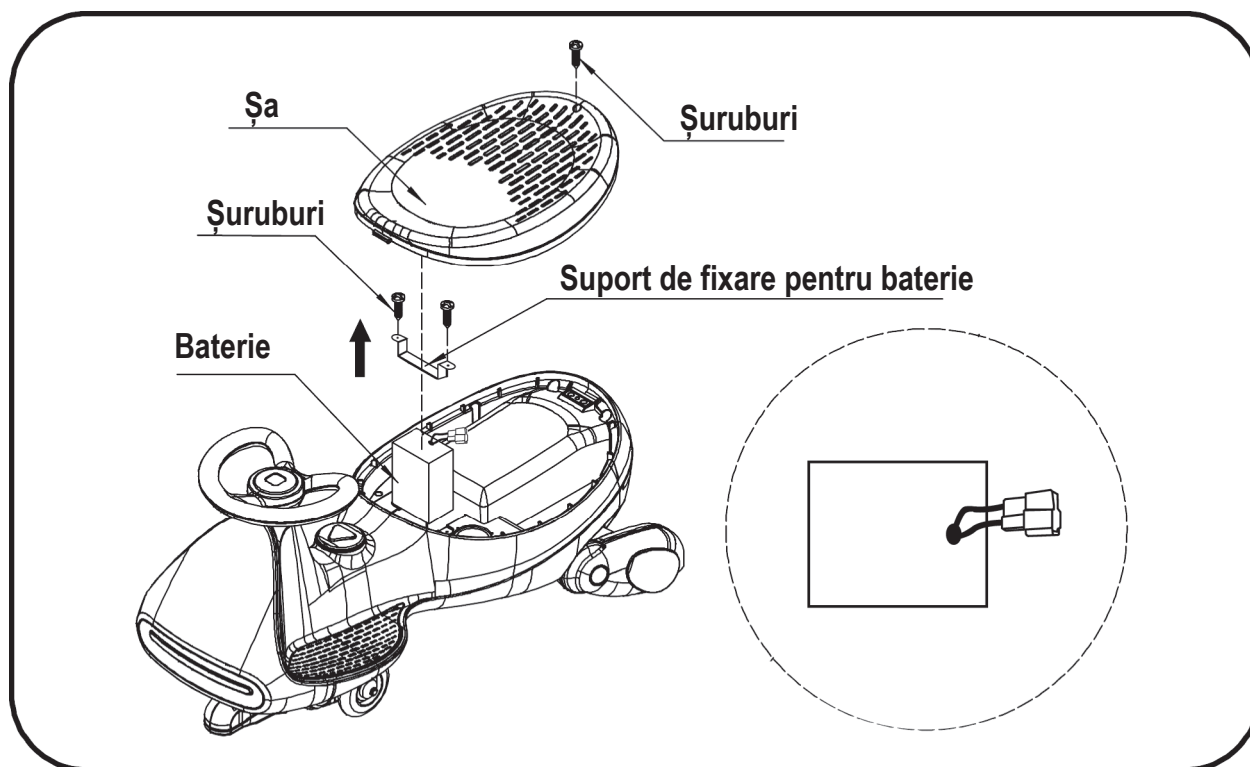

- La fel ca în imagine, deșurubați șuruburile și deschideți scaunul.
- Scoateți suportul de fixare a bateriei și șuruburile.
- Deconectați conectorul de alimentare ROȘU.
- Deconectați cu atenție conectorul NEGRU.

RIDICAȚI CU ATENȚIE BATERIA:

- În funcție de starea bateriei (de exemplu, scurgeri), este recomandat să purtați mănuși de protecție din cauciuc înainte de a o scoate.
- Nu ridicați bateria ținând-o de conectori sau cabluri.
- Puneți bateria descărcată într-o pungă de plastic și aruncați-o conform reglementărilor locale.
- Instalați bateria de schimb în aceeași poziție ca cea originală.

INSTALAȚI BATERIA NOUĂ:

1. Reconectați conectorul NEGRU.
2. Reconectați conectorul de alimentare ROȘU.
3. Instalați suportul de fixare a bateriei și șuruburile.

AVERTISMENT: Asigurați-vă că niciun fir nu este prins sau legat.

4. Instalați scaunul în locul corespunzător și fixați-l cu șuruburile.

Ghid de depanare

Tip de problemă	Analiza cauzelor	Soluții
Mașina nu se mișcă	Bateria este sub nivelul normal Protecție de siguranță a liniei Șurubul de pe roți s-a desprins Conectorul bateriei s-a desprins Bateria este deteriorată Echipamentul electric este deteriorat Motorul este deteriorat	Încărcați bateria Așteptați un moment Strângeți din nou șurubul Încercați din nou Schimbați bateria Duceți-l la reparat Contactați vânzătorul
Bateria nu poate fi încărcată	Conectorul bateriei s-a desprins Încărcătorul bateriei este oprit Încărcătorul bateriei este deteriorat	Conectați din nou Conectați din nou Schimbați încărcătorul bateriei
Distanța parcursă cu o singură încărcare este scurtă	Bateria nu este încărcată complet Bateria este veche	Încărcați din nou bateria Schimbați bateria
În timpul încărcării bateriei se generează zgomot și căldură.	Reacție chimică	Este perfect normal
Viteză scăzută	Bateria este veche Bateria este descărcată Încărcătură prea mare Conduc pe drumuri denivelate	Schimbați bateria Încărcați din nou bateria Reduceți greutatea la mai puțin de 68 kg. Apăsați pedala timp de 6-8 secunde pentru a atinge viteza maximă Conduceți pe drum plat
Tipul defecțiunii	Angrenajul este defect	Duceți angrenajul la reparat

Dacă nu puteți soluționa problema, ne puteți contacta pentru suport tehnic.

Întreținerea vehiculului

- Este responsabilitatea părinților să verifice părțile principale ale jucăriei înainte de utilizare. Trebuie să examineze în mod regulat potențialele pericole, cum ar fi bateria, încărcătorul, cablul sau cordonul, priza, șuruburile care fixează carcasa altor părți și, în cazul unor astfel de deteriorări, jucăria nu trebuie utilizată până când deteriorarea nu a fost remediată corect.
- Asigurați-vă că părțile din plastic ale vehiculului nu sunt crăpate sau rupte.
- Folosiți ocazional un ulei ușor pentru a lubrifia părțile mobile, cum ar fi roțile.
- Parcați vehiculul în interior sau acoperiți-l cu o prelată pentru a-l proteja de vremea umedă.
- Țineți vehiculul departe de surse de căldură, cum ar fi sobe și radiatoare. Părțile din plastic se pot topi.
- Reîncărcați bateria după fiecare utilizare. Numai un adult poate manipula bateria. Reîncărcați bateria cel puțin o dată pe lună când vehiculul nu este utilizat.
- Nu spălați vehiculul cu un furtun. Nu spălați vehiculul cu apă și săpun. Nu conduceți vehiculul pe timp ploios sau cu zăpadă. Apa va deteriora motorul, sistemul electric și bateria.
- Curățați vehiculul cu o cârpă moale și uscată. Pentru a reda strălucirea pieselor din plastic, utilizați un produs de lustruit mobilier fără ceară. Nu utilizați ceară pentru mașini. Nu utilizați detergenți abrazivi.
- Nu conduceți vehiculul pe terenuri cu pământ afânat, nisip sau pietriș fin, care ar putea deteriora piesele mobile, motoarele sau sistemul electric.
- Când vehiculul nu este utilizat, toate sursele de alimentare electrică trebuie oprite. Opriți comutatorul de alimentare și deconectați bateria.

Înlăturarea bateriilor

Înlăturarea bateriilor

- Bateria cu litiu sigilată trebuie reciclată sau eliminată într-un mod ecologic.
- Nu aruncați bateria cu litiu în foc. Bateria poate exploda sau se poate scurge.
- Nu aruncați bateria cu litiu în gunoiul menajer obișnuit. Incinerarea, depozitarea sau amestecarea bateriilor cu litiu sigilate cu gunoiul menajer este interzisă de lege.
- Returnați bateria descărcată la un centru local autorizat de reciclare a bateriilor cu litiu, cum ar fi un vânzător local de baterii auto.
- Contactați autoritățile locale responsabile cu gestionarea deșeurilor pentru alte informații privind reciclarea și eliminarea bateriilor cu litiu într-un mod ecologic.



AVERTISMENT!

**PERICOL DE SUFOCARE - Piese mici.
A nu se lăsa la îndemâna copiilor sub 3 ani.**



Fabricat în China