

Mașină cu radio-comandă

CROSSLANDER® TIREH

RC car

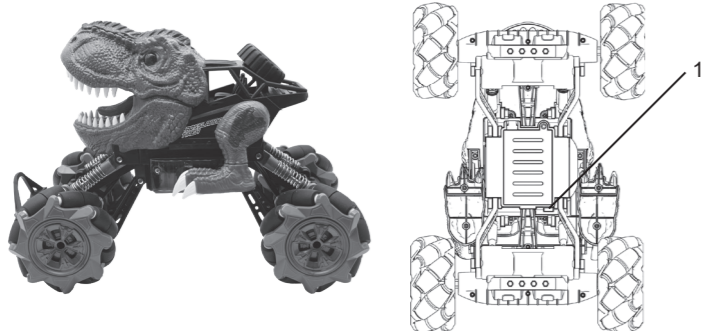

2.4 G remote

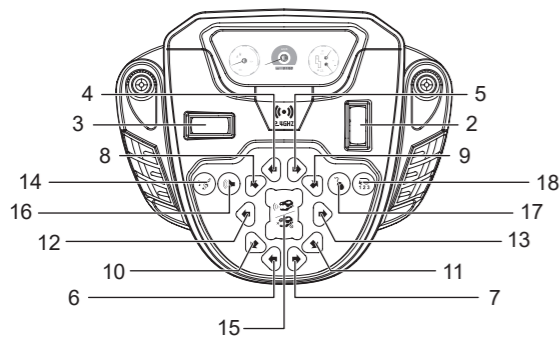

Instrucțiuni

LEXIBOOK®

RC57

Română

INSTRUCȚIUNI DE SIGURANȚĂ

- CITIȚI INSTRUCȚIUNILE ÎNAINTE DE A OPERA ACEST ECHIPAMENT.** Înainte de a utiliza unitatea, asigurați-vă că ați citit cu atenție toate instrucțiunile de utilizare. Vă rugăm să rețineți că acestea sunt măsuri de precauție generale și este posibil să nu se refere la unitatea dvs.
- Citiți acest manual de instrucțiuni înainte de a încerca să conectați sau să utilizați aparatul.
 - Păstrați aceste instrucțiuni în stare bună. Luați în considerare toate avertismentele. Urmăți toate instrucțiunile.
 - Păstrați acest manual de instrucțiuni pentru referințe ulterioare.
 - Aparatul nu trebuie expus la picurare sau stropire și nu trebuie să așezați pe produs obiecte umplute cu lichide, cum ar fi vase. Utilizare numai în locuri uscate.
 - Nu plasați pe produs nicio sursă de fiacără liberă, cum ar fi lumânările.
 - Ventilația nu trebuie împiedicată prin acoperirea orificiilor de ventilație.
 - Folosiți numai accesoriile specificate de producător.
 - Utilizați numai piese de schimb specificate de producător.
 - Instalați unitatea în conformitate cu instrucțiunile producătorului.
 - Așezați unitatea într-un loc bine ventilat. Așezați sistemul pe o suprafață plană, dură și stabilă. Nu expuneți la temperaturi peste 104°F. Lăsați un spațiu liber de cel puțin 10 cm din spatele și partea superioară a unității, și 5 cm de fiecare parte.
 - Apăsăți ușor butoanele jucătorilor. Apăsarea prea puternică a acestora poate deteriora player-ul.
 - Aruncați bateriile uzate într-un mod responsabil față de mediu.
 - Asigurați-vă întotdeauna că produsul este deconectat de la priză electrică înainte de mutare sau curățare. Curățați-l numai cu o cârpă uscată.
 - Opriti produsul în timpul fulgerelor, furtunilor sau când nu este folosit pentru perioade lungi de timp.
 - Acest produs nu are piese care pot fi reparate de utilizator. Nu încercați să reparați singur acest produs. Numai personalul de service calificat trebuie să efectueze întreținerea. Duceți produsul la atelierul de reparații electronice pentru inspecție și reparație.
 - Nu lăsați NICIODATĂ pe nimeni, în special pe copii, să împingă ceva în găuri, fante sau în orice alte deschideri din carcasa unității, deoarece acest lucru ar putea duce la un șoc electric fatal.
 - Nu așezați unitatea lângă televizore, difuzoare și alte obiecte care generează câmpuri magnetice puternice.
 - Nu lăsați unitatea nesupravegheată când este în uz.
 - Păstrați distanțele minime în jurul aparatului pentru o ventilație suficientă.
 - Aerisirea nu trebuie împiedicată prin acoperirea orificiilor de ventilație cu articole, cum ar fi ziare, fețe de masă, perdele etc.
 - Utilizarea aparatului în climă moderată.
 - Bateriile trebuie aruncate în mod corespunzător, în recipientul de colectare special amenajat, pentru a proteja mediul.

CONȚINUT

La despachetare, asigurați-vă că sunt incluse următoarele elemente:
1 x mașină RC 1 x telecomandă 2.4 G 1 x acumulator reîncărcabil
1 x cablu de încărcare USB (pentru mașină) 1 x manual de instrucțiuni 1 x pipeta

AVERTISMENT: Toate materialele de ambalare, cum ar fi bandă, folii de plastic, legături de sârmă și etichete, nu fac parte din această jucărie și trebuie aruncate pentru siguranța copilului dumneavoastră.

DESCRIEREA PRODUSULUI

- | | | |
|--|---|---|
| 1. Buton ON / OFF | 7. Deplasarea roților din spate către dreapta | 14. Balans |
| 2. Tasta ÎNAINTE / ÎNAPOI | 8. Alunecare diagonală stânga față | 15. (Apăsare scurtă) Sunet de dinozaur și flux de ceață. (Apăsare lungă) Oprirea comenzii. |
| 3. Întoarcere STÂNGA / DREAPTA | 9. Alunecare diagonală dreapta față | 16. Sunet de vuiet |
| 4. Deplasarea roților din față către stânga | 10. Alunecare diagonală stânga spate dreapta | 17. Programare |
| 5. Deplasarea roților din față către dreapta | 11. Alunecare diagonală dreapta spate | 18. Demonstrativ |
| 6. Deplasarea roților din spate către stânga | 12. Alunecare stânga | |
| | 13. Alunecare dreapta | |

SURSE DE PUTERE

Mașina funcționează cu o baterie Li-ion reîncărcabilă de 3.7V 1200mAh (inclusă), care poate fi încarcată cu un cablu USB de 5,0 V 2,0 A.

Telecomanda necesită 2 baterii de 1,5 V AA/LR6 (nu sunt incluse)

Încărcarea mașinii:

- Verificați dacă unitatea este oprită.
 - Folosind o șurubelniță, deschideți ușa bateriei situată în spatele unității.
 - Scoateți cu delicatețe bateria reîncărcabilă din compartiment.
 - Deconectați prin ciupirea de ambele părți ale conectorului (vezi figura 1).
 - Introduceți capătul mic al cablului de încărcare USB (inclusiv) în conectorul bateriei.
 - Conectați celălalt capăt al cablului USB la portul USB al computerului alimentat (vezi figura 2).
 - Indicatorul LED de pe cablu USB devine roșu la încărcare și se stinge când este complet încărcat.
- Temp de încărcare: 2-3 ore / Temp de redare: 20 de minute

Instalarea bateriilor în telecomanda 2.4 G:

- Folosind o șurubelniță, deschideți ușa bateriei situată în spatele unității.
- Introduceți 2 baterii de 1,5 V AA/LR6 respectând polaritatea - marcasele din interiorul compartimentului bateriei.
- Închideți compartimentul bateriei și strângeți șurubul.

Specificații:

Mașină RC:

Cablu USB (inclus): Intrare: 5,0 V 2,0 A Ieșire: 3,7 V 500 mA

Jucăria trebuie doar conectată numai la echipamente care poartă următorul simbol



Notă: Dacă vă conectați cu un adaptor, vă rugăm să utilizați doar adaptorul pentru jucării și ar trebui să fie cu acest simbol

Notă: Vă rugăm să rețineți, cablurile USB vor fi folosite numai pentru încărcarea bateriei și nu pentru transferul de date.

AVERTISMENTE: În scopul reîncărcării bateriei, utilizați numai unitatea de alimentare detașabilă furnizată cu această jucărie. Jucăria nu trebuie conectată la mai mult decât numărul recomandat de transformatoare sau surse de alimentare. Deconectați adaptorul dacă jocul nu este folosit pentru o perioadă lungă de timp pentru a preveni supraîncălzirea. Când jocul este alimentat de un adaptor, nu vă jucați afară. Verificați regulat starea adaptorului și a cablurilor de conectare. Dacă starea lor se deteriorează, nu utilizați adaptorul până când nu a fost reparat. Jucăria trebuie utilizată numai cu un transformator pentru jucării. Adaptorul nu este o jucărie. Dispozitivul trebuie deconectat de la sursa de alimentare pentru a fi curățat dacă se folosesc lichide pentru curățare. Jucăria nu este destinată copiilor sub 3 ani. Folosirea greșită a transformatorului poate provoca șocuri electrice.

Aviz pentru părinți: transformatorul și adaptorul pentru jucării nu sunt destinate a fi utilizate ca jucărie. Utilizarea trebuie să fie numai sub supravegherea unui adult. Pericol de explozie dacă bateria este înlocuită incorect. Vă rugăm să o înlocuiți numai cu aceeași baterie sau o baterie echivalentă. Bateria nu trebuie expusă la temperaturi ridicate, cum ar fi lumina soarelui sau foc. Funcționarea normală a produsului poate fi perturbată de interferențe electromagnetice puternice. Dacă se întâmplă, pur și simplu resetați produsul pentru a relua funcționarea normală, urmând manualul de instrucțiuni. În cazul în care funcția nu poate fi reluată, vă rugăm să utilizați produsul în altă locație.

AVERTISMENT: Funcționarea defectuoasă sau pierderea memoriei pot fi cauzate de interferențe puternice de frecvență sau de descărcare electrostatică. Dacă apare vreă funcție anormală, opriti și apoi porniți din nou, deconectați cablu USB sau scoateți bateriile și introduceți-le din nou.

Bateriile nereîncărcabile nu trebuie reîncărcate. Bateriile reîncărcabile trebuie scoase din jucărie înainte de a fi încărcate. Bateriile reîncărcabile trebuie încărcate numai sub supravegherea unui adult. Diferite tipuri de baterii sau baterii noi și uzate nu trebuie amestecate. Se vor utiliza numai baterii de același tip sau echivalent, conform recomandărilor. Bateriile trebuie introduse cu polaritatea corectă. Bateriile epuizate trebuie scoase din jucărie. Bornele de alimentare nu trebuie scurtcircuitate. Nu aruncați bateriile în foc. Scoateți bateriile dacă nu veți folosi produsul pentru o perioadă lungă de timp. Bateria nu trebuie expusă la căldură excesivă, cum ar fi soarele, focul sau alte asemenea.

PORNIREA MASINII

Asigurați-vă că mașina este încărcată și că bateriile sunt introduse în telecomandă, apoi porniți-le prin pornirea butonului ON/OFF situat sub mașină (butonul 1).

Cum se folosește mașina RC:

Înainte/Înapoi (butonul 2):

Împingeți butonul 2 în sus pentru a alerga înainte și în jos pentru a alerga înapoi. Apăsăți și țineți apăsat sus/jos, acesta va face vehiculul să continue să conducă înainte/înapoi.

Turn left/right (button 3)

Push the left stick to the left to turn left and to the right to turn right. Push and hold the left stick to the left/right. It will make the vehicle keep turning left/right.

Virați la stânga/dreapta (butonul 3):

Împingeți butonul 3 la stânga pentru a vira la stânga și la dreapta pentru a vira la dreapta. Apăsăți și țineți apăsat stânga/dreapta, acesta va face vehiculul să continue să vireze la stânga/dreapta.

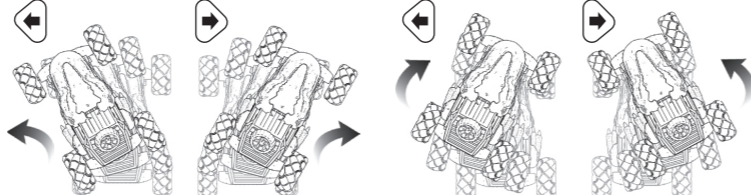

Deplasarea roților (butoanele 4, 5, 6 și 7)

Apăsăți aceste butoane pentru a deplasa roțile din față sau din spate ale vehiculului spre stânga sau spre dreapta. Dacă țineți apăsat acest buton, roțile vor continua să se deplaseze în direcția indicată.

Deplasare la 45°: mișcări în diagonală (butoanele 8, 9, 10, 11)

Apăsăți aceste butoane pentru a deplasa vehiculul în diagonală înainte sau înapoi spre dreapta sau spre stânga. Apăsăți și mențineți apăsat acest buton pentru a menține vehiculul în derivă.

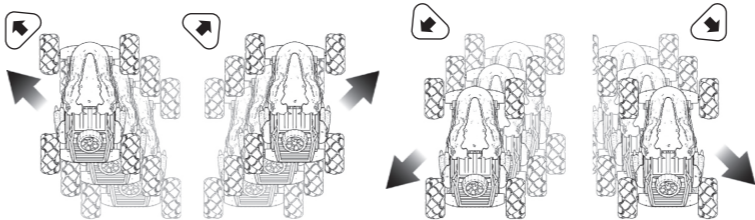

Glisare stânga/dreapta (butoanele 12 și 13)

Apăsăți aceste butoane pentru a face vehiculul să alunece spre stânga sau spre dreapta. Dacă țineți apăsat acest buton, vehiculul va continua să alunece în direcția indicată.



Balans pe muzică (butonul 14)

Apăsăți butonul 14, vehiculul RC va dansa cu muzica. Apăsăți din nou pentru a omite următorul cântec. Sunt disponibile 3 melodii.

Butonul 15

(apăsare scurtă) sunet de dinozaur și flux de ceață / (apăsare lungă) opriti aceste comenzi. Apăsăți butonul de sunet/flux de ceață dinozaur, vehiculul RC va reda sunetul unui dinozaur și va începe să pulverizeze un flux de ceață din gura acestuia. Apăsăți și mențineți apăsat butonul 15, pentru oprirea acestei comenzi.

Sunet de vuiet (butonul 16)

Apăsăți pentru a reda vuietul dinozaurului. Apăsăți lung pentru a opri această comandă.

Programare (butonul 17)

Apăsăți butonul 17 o dată, vehiculul emite un bip. Acum vă aflați în modul de introducere a programului. Selectați o secvență de mișcări cu ajutorul telecomenzii. Programați până la 16 comenzi. Dacă selectați 16 comenzi, vehiculul va executa comenzile automat.

Demonstrativ (butonul 18)

Apăsăți butonul 18 pentru a executa secvența. Apăsăți butonul 17 pentru a opri.

Cum să umpleți mașina cu apă:



Notă: Folosiți doar apă pentru a umple dinozaurul.

Notă: Nu turnați apă până în partea de sus a recipientului, pentru a evita revărsările.

Notă: Odată ce apa este umplută în rezervor, vă rugăm să nu scuturați și să nu răsturnați dinozaurul. Poate crea scurgeri de apă.

Notă: Este de preferat să porniți mai întâi dinozaurul și apoi să adăugați apă, pentru a evita orice scurgeri.

SPECIFICAȚII

Putere de intrare USB DC 5.0V 2.0A
Gama de frecvențe 2407 – 2477MHz
Putere de transmisie 11dBm

DECLARAȚIA CE SIMPLIFICATĂ

We, Lexibook® S.A.
Bât 11, 6 avenue des Andes
91940 Les Ulis - France
Kind of product: Remote controlled car

Type designation: RC57

Hereby, Lexibook Limited declares that the radio equipment type RC57 is in compliance with

Directive 2014/53/EU and Radio Equipment Regulations 2017.

The full text of the EU declaration of conformity is available at the following internet address:

http://www.lexibook.com/doc/RC57/RC57_1.pdf

Yiu Wai Man

Yiu Wai Man
Product Development Manager
Hong Kong

ÎNTREȚINERE ȘI GARANȚIE

Utilizați doar o cârpă moale, ușor umedă pentru a curăța unitatea. Nu utilizați detergent. Nu expuneți unitatea la lumina directă a soarelui sau la orice altă sursă de căldură. Nu scufundați unitatea în apă. Nu demontați sau scăpați unitatea. Nu încercați să răsușiți sau să îndoiți unitatea.

Notă: Vă rugăm să păstrați acest manual de instrucțiuni, acesta conține informații importante. Acest produs este acoperit de garanția noastră de 2 ani.

Pentru orice reclamație în temeiul garanției sau al serviciului post-vânzare, vă rugăm să contactați distribuitorul și să prezentați o dovadă validă de cumpărare. Garanția noastră acoperă orice defect de material de fabricație și de manoperă, cu excepția oricărei deteriorări care rezultă din nerespectarea manualului de instrucțiuni sau din orice acțiune neglijentă implementată asupra acestui articol (cum ar fi demontarea, expunerea la căldură și umiditate etc.). Se recomandă păstrarea ambalajului pentru orice referință ulterioară. În încercarea de a continua îmbunătățirea serviciilor noastre, am putea implementa modificări asupra culorilor și detaliilor produsului, afișate pe ambalaj.

AVERTISMENT: Nerecomandat copiilor cu vârsta sub 3 ani. Conține piese mici, pericol de sufocare.

Reference: RC57
© Lexibook®

Lexibook S.A.
6 avenue des Andes
Bâtiment 11
91940 Les Ulis
France

Lexibook UK
PO Box 59
SOUTH MOLTON
EX36 9AU
UK



Produs conceput și dezvoltat în Europa - Fabricat în China

Protecția mediului
Aparatele electrice nedorite pot fi reciclate și nu trebuie aruncate împreună cu deșeurile menajere obișnuite! Vă rugăm să sprijiniți activ conservarea resurselor și să ajutați la protejarea mediului prin returnarea acestui aparat la un centru de colectare (dacă este disponibil).

Eliminarea corectă a bateriilor din acest produs (aplicabil în țările cu sisteme de colectare separată)
Acest simbol înseamnă că produsul conține o baterie acoperită de Directiva Europeană 2013/56/UE, care nu poate fi aruncată împreună cu deșeurile menajere normale. Toate bateriile trebuie aruncate separat de fluxul de deșeurii municipale prin intermediul unităților de colectare desemnate desemnate de guvern sau de autoritățile locale. Autoritățile. Aruncarea corectă a bateriilor dumneavoastră vechi va ajuta la prevenirea potențialelor consecințe negative pentru mediu, sănătatea animală și umană. Informații-vă despre sistemul local de colectare separată pentru produse electrice și electronice și baterii. Respectați regulile locale și nu aruncați niciodată produsul și bateriile împreună cu deșeurile menajere normale. Pentru informații mai detaliate despre eliminarea bateriilor vechi, vă rugăm să contactați biroul local sau centrul de service pentru eliminarea deșeurilor.